

**Blöd, wer bei dem Preis
noch zurücksteckt !**

MS210

Fakten!

mehr Kraft

Konstante Beschleunigung
des Kolbens durch
integrierten
Gasdruckspeicher.



mehr Ruhe

Geräuscharme Konstruktion
durch schwimmende
Lagerung der
Schlagmechanik im
Hammerkäfig.

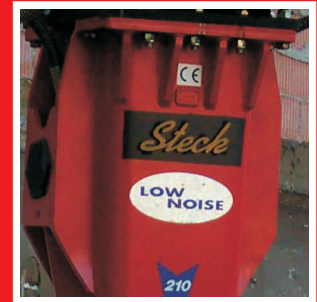

mehr Extras

Zentrale Schmieranlage im
Angebot bereits enthalten.
Mehr Komfort und weniger
Verschleiß.



Volkshammer



Abbildung ähnlich

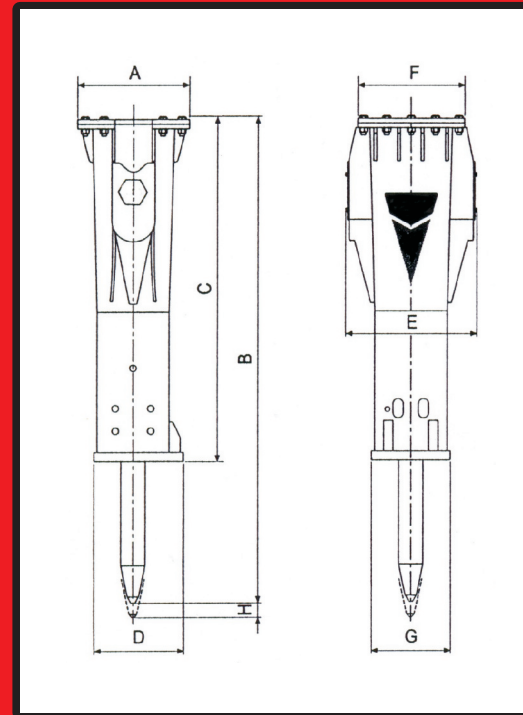

MS210 inkl. Zentralschmieranlage

**Statt 33500,- € nur 27500,- € bei
Bestellung bis zum 31.12.2004!**

Preis ab Lager Rammingen.
Angebot solange Vorrat reicht.
Zwischenverkauf vorbehalten.

27500.-

A	600 mm	Arbeitsgewicht Box	2100 kg
B	2835 mm	Schlagenergie	4400 J
C	2090 mm	Schlagfrequenz	350-550 1/min
D	520 mm	Ölförderstrom	160-230 l/min
E	640 mm	Betriebsdruck	140 bar
F	570 mm	Meißeldurchmesser	140 mm
G	430 mm	Baggerdienstgewicht	25-32 t
H	39 mm		

Alle Preise in € zzgl. MwSt.

www.steck.de

Irrtümer und technische Änderungen vorbehalten.